

27 (21^{1/4})

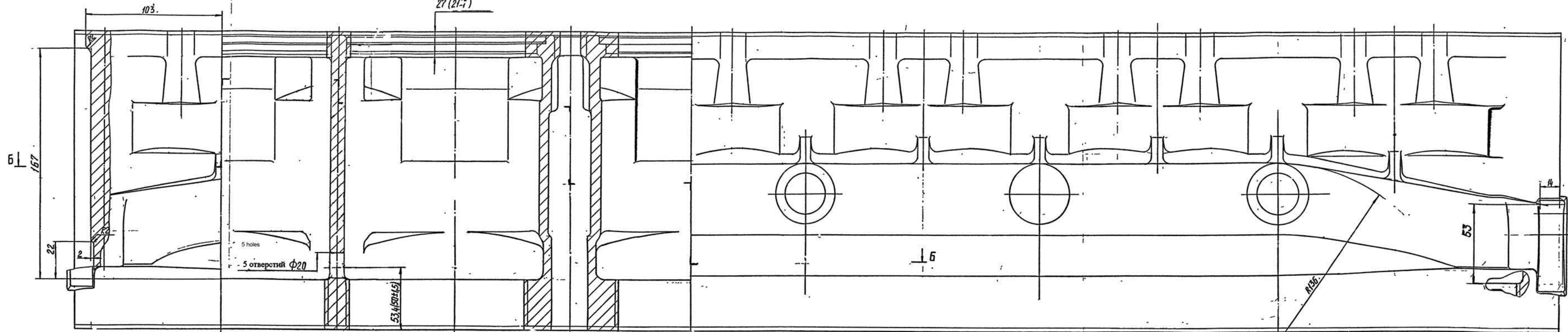

Г-Г

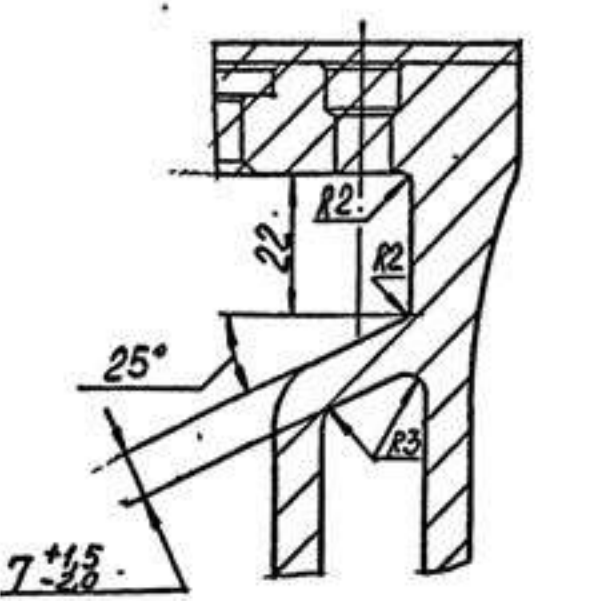

Д-Д

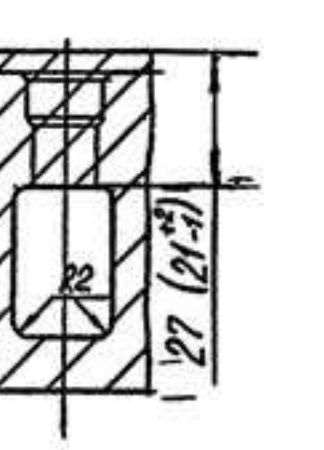

Е-Е

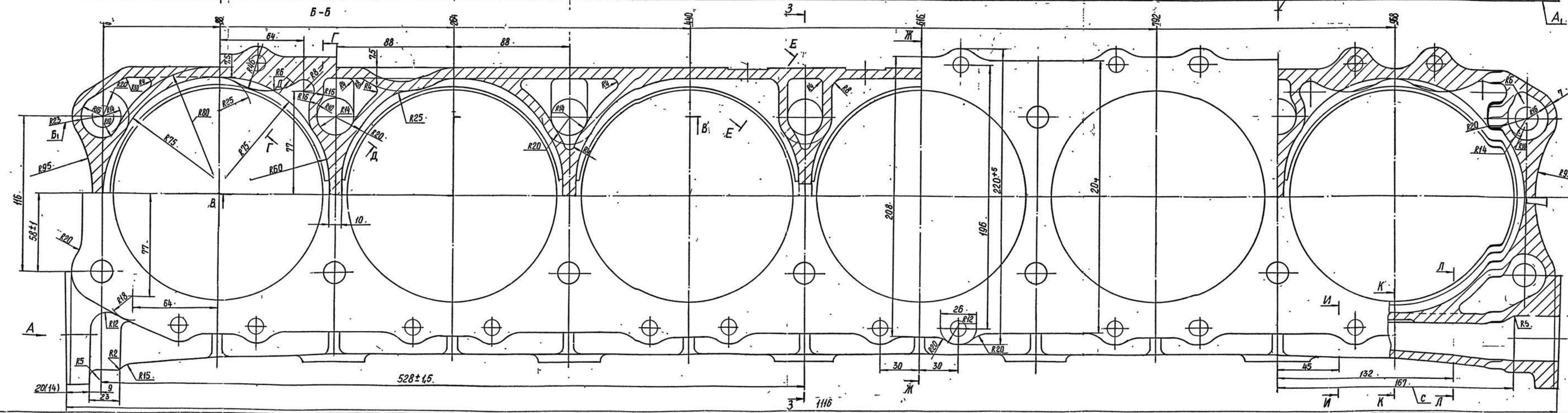
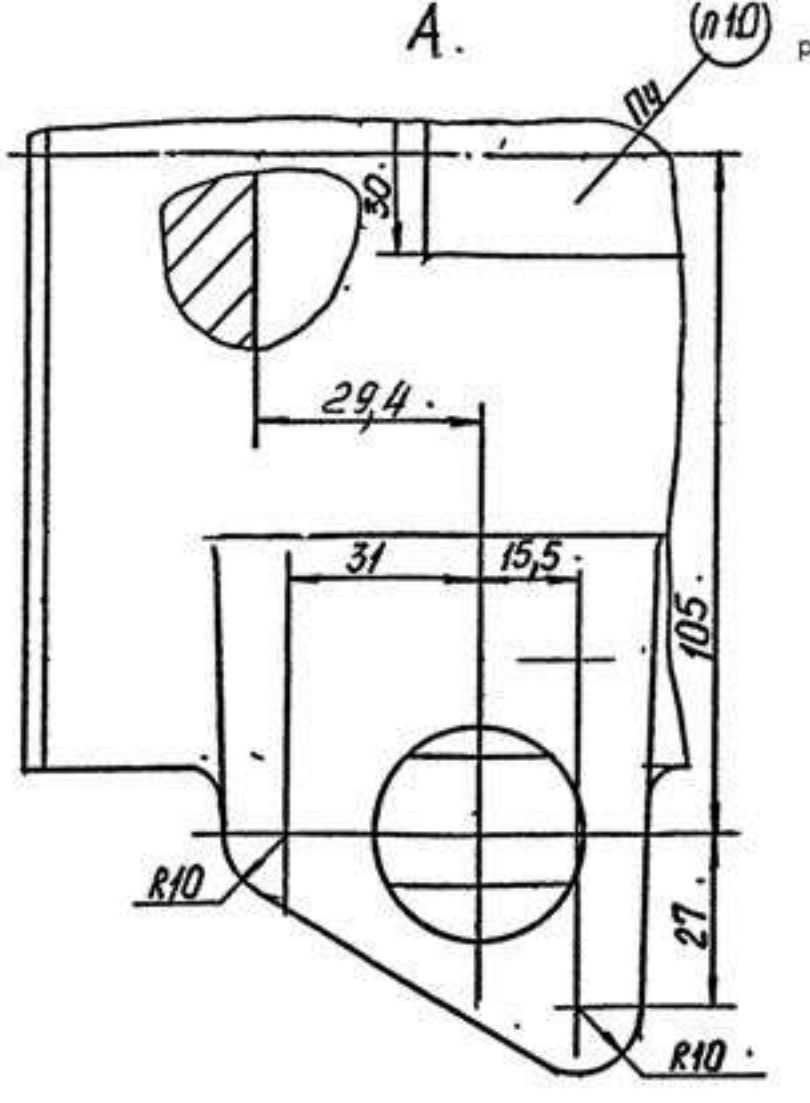
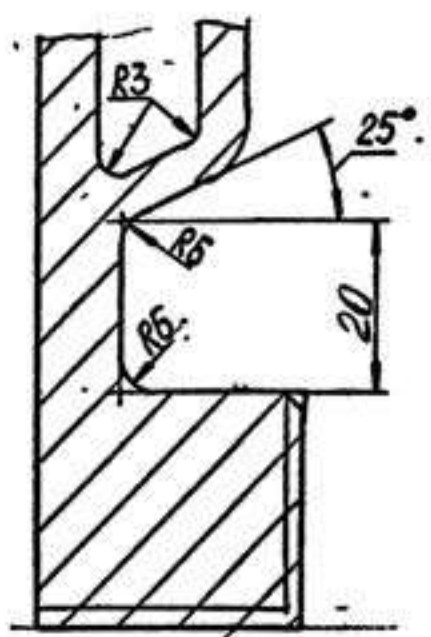

И-И

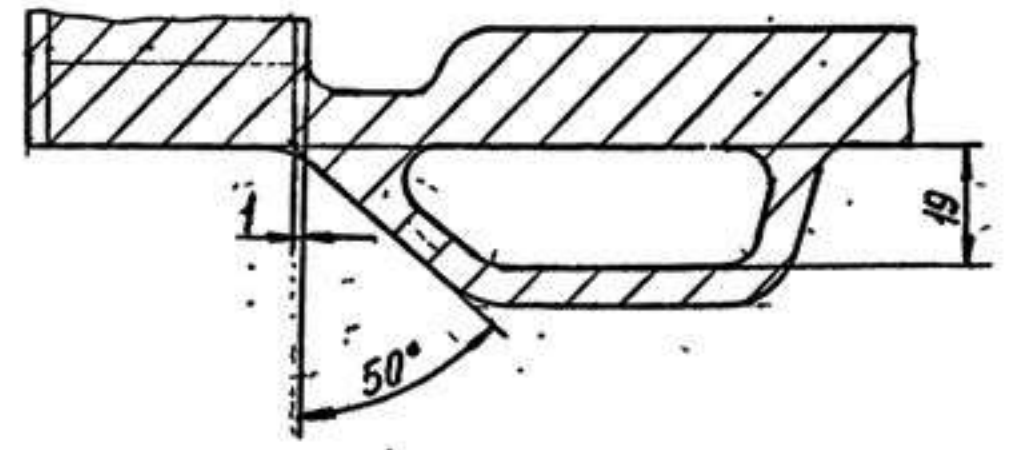

К-К

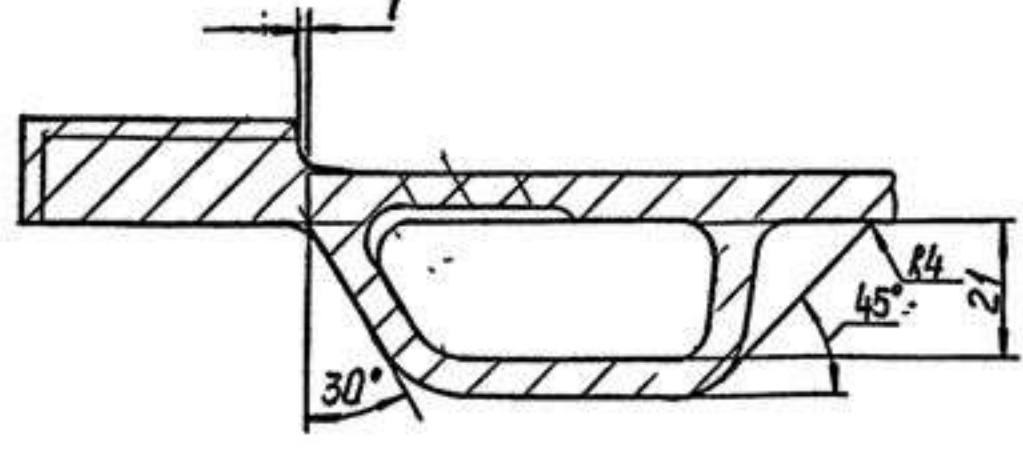

Л-Л

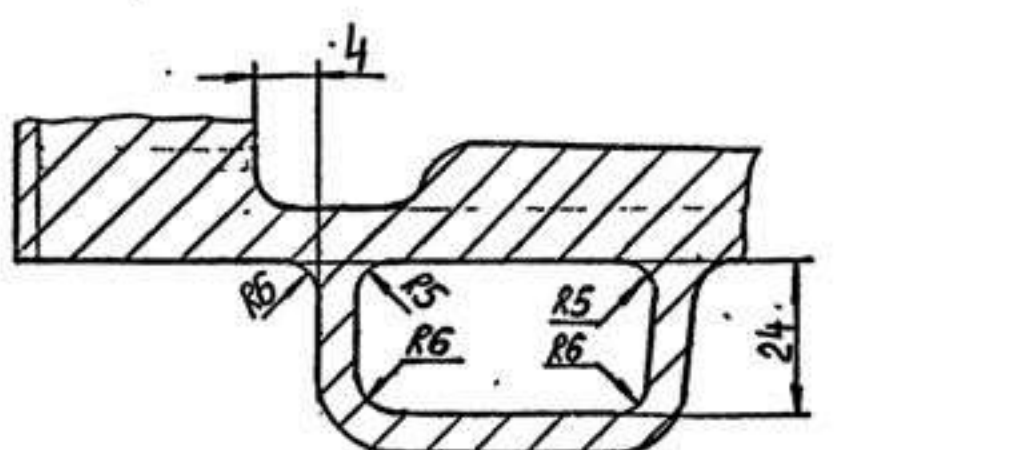

1. Литье в кокил.
2. Требования, предъявляемые к отливке, по ТТМ 27-87.
3. Неуказанные литейные радиусы 3...5мм.
4. Неуказанные предельные отклонения на литейные размеры: до (50 ± 1,5)мм; до (260 ± 1,5) мм; до (500 ± 2) мм; свыше (500 ± 2,5) мм.
5. Неуказанные предельные отклонения на толщину отливок (6±1) мм; свыше (6 ± 2) мм; в местах диаметров толщину отливки выполнять не менее 5мм.
6. На участке С размер Т плавно переходит в размер У.
7. Размеры в скобках даны для детали после нулевых операций.
8. Сварка аргонодуговая для заглушек (деталь позиция 2).
9. Необрабатываемые поверхности принимать по эталону.
10. Маркировать номер шпакли и порядковый номер детали.
11. Допускаются соточки от питателей и прибыль вытопленным до 5мм.
12. Маркировать: марку материала АЛ 9. Шрифт 10-Пр3 ГОСТ 26.008-85. Допускается маркировать ударным способом. Шрифт 5-Пр3 ГОСТ 26.008-85.

RIGHT CYLINDER JACKET (casting)
Assembly Drawing

303-06-24СБ		Лист	Масса	Масштаб
Рубашка цилиндров правая (отливка)		1		1:1
Сборочный чертёж		Листов	Вес	1:1
GOST AK7 ₄ (АЛ9) ГОСТ 1583-93		3		
Engine Factory Avdi		3		

DRAWING NUMBER
402-84

Rx00
✓

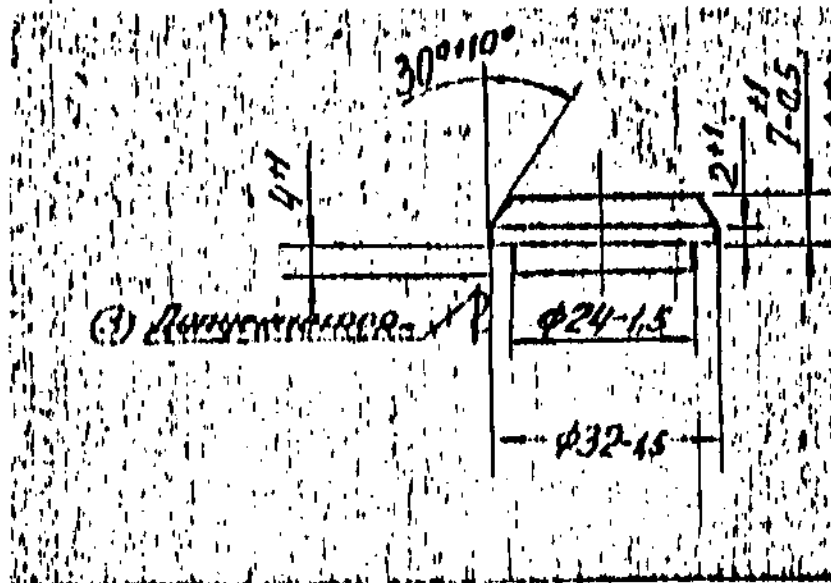

ALTERNATE MATERIAL : BAR Д1Т КР 32А, ГОСТ 21408,
UNMACHINED OVER EXTERNAL DIAMETER.

A3
34

PILOT SAMPLE SHOULD BE APPROVED BY A H S P BEFORE BULK PRODUCTION.

		EST. WT. 0.016 kg	TO BE STAMPED OR MARKED WHERE INDICATED THUS = = (LETTERS)
		ALL SHARP EDGES AND CORNERS TO BE REMOVED UNLESS OTHERWISE STATED MACHINED CORNERS TO HAVE R OUT- SIDE R INSIDE EQUIVALENT CHAMFERS ARE PERMISSIBLE.	
		MATERIAL:- АЛ 9 ГОСТ 2685-75 CASTING.	USED ON СБ 303-03-7 СБ 3301-15-30 СБ 303-02-7
ISSUE DATE	NATURE OF AMENDMENTS	CONTROLLERATE OF QUALITY ASSURANCE (HEAVY VEHICLES) AVADI.	
DRN <i>[Signature]</i>	SCALE:- 1:1 DIMENSIONS IN mm	TITLE END CAP	
CHD <i>[Signature]</i>	TOLERANCE ON DIMENSIONS UNLESS OTHERWISE STATED IS 2102-69	D S CAT NUMBER	
TCD <i>[Signature]</i>	ALL THREADS CONFORM TO	DRAWING NUMBER 402-84	
APPO <i>[Signature]</i>			
DATE 24 ² / ₈₉			

SIZE A4



