

MODIFICATIONS & ADDITIONS		
ISSUE	MODIFICATIONS & N OF A	SIGN

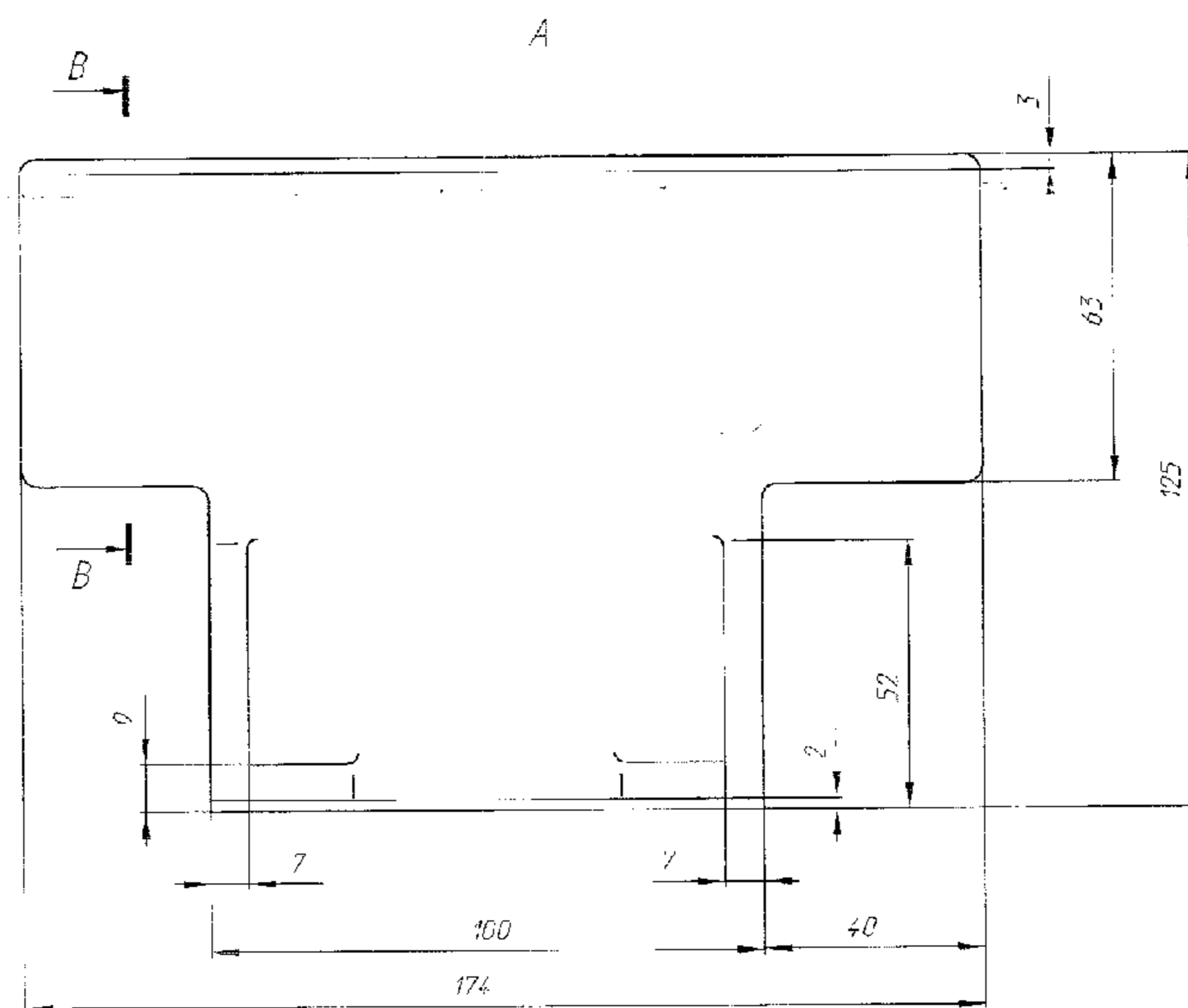
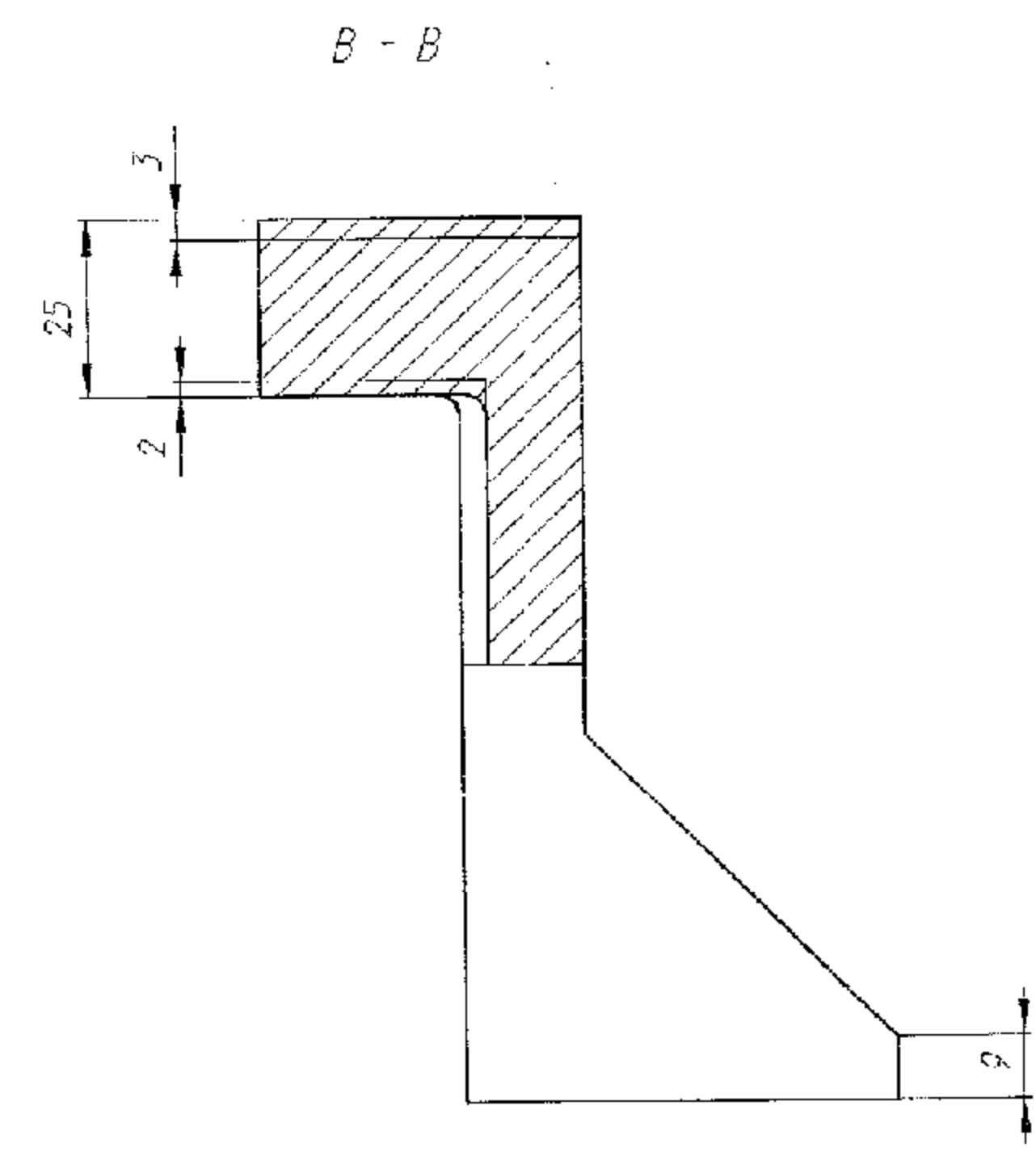
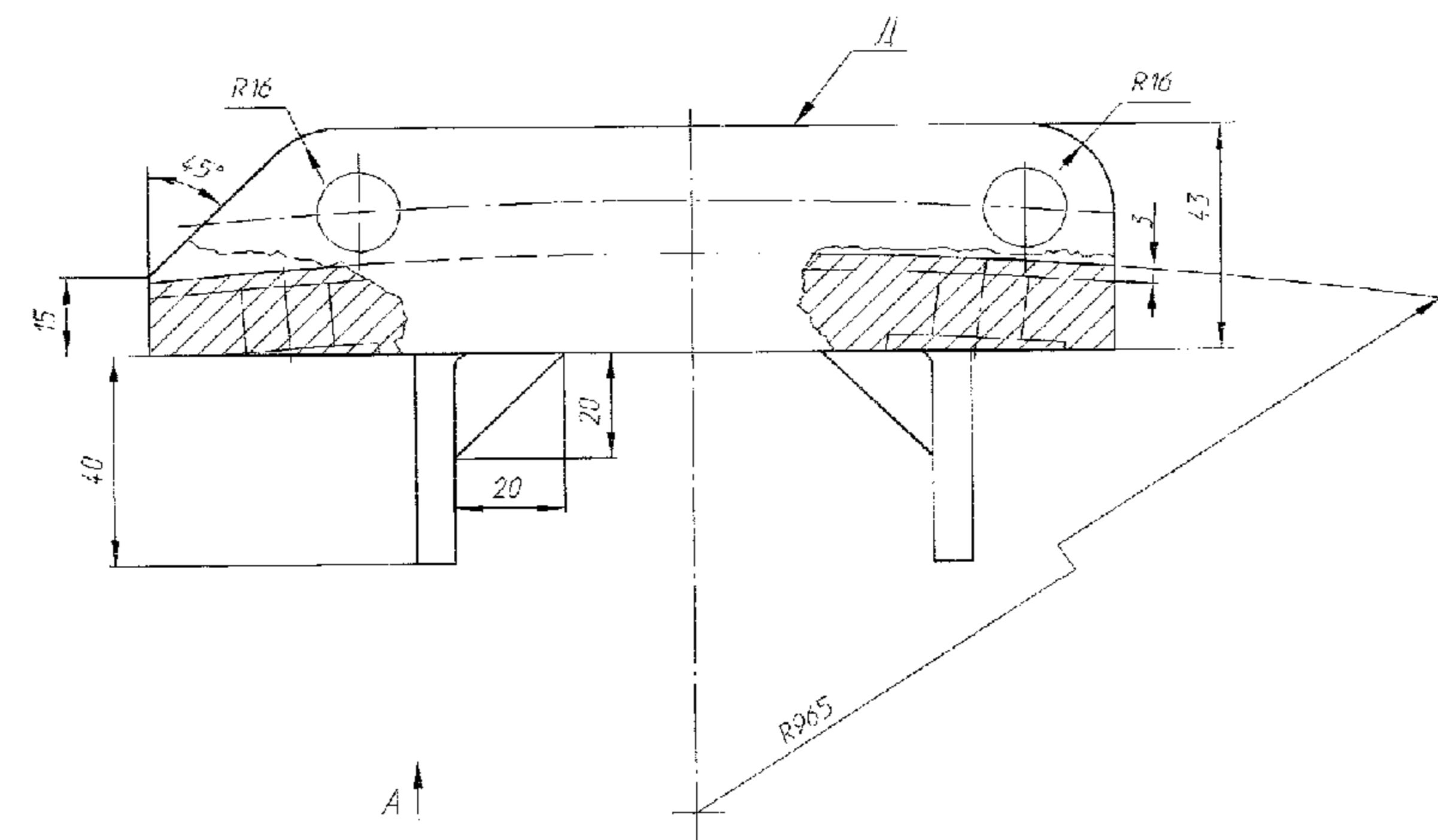

1. Материал отливки сталь 25А ГОСТ 977-88.
2. Отливка 1-й группы ГОСТ 97-80.
3. Материал - заменитель сталь 20А, 30А ГОСТ 977-88.
4. Точность 11т 0-0-9м ГОСТ 26645-85.
5. Требования к отливке согласно 17274.10.
6. Неуказанные литейные радиусы не более 5 мм.
7. На поверхности Д допускаются вставки от питателей высотой не более 2 мм.

1. Casting material - Steel 25 A GOST 977-88.
2. Casting of 1st group GOST 97-88.
3. Alternate material - Steel 20A, 30A GOST 977-88.
4. Accuracy 11M - 0-0-9M GOST 26645-85.
5. Requirements for casting as per 17274.10.
6. Unspecified casting radii - max. 5mm.
7. on surface A, dimensions of slivers are allowed upto max. 2mm height.

PILOT SAMPLE SHOULD BE APPROVED BEFORE BULK SUPPLY.

MATERIAL	EST. CASTING WT.	
STEEL 20A/ GOST 977-88	2.65 kg	
ALTERNATE MATL.	SCALE	NTS
DRAWN	CHECKED	APPROVED

USER APPROVAL	DRAWING No. : 188.15.065/IC
	NOMENCLATURE : BRACKET
	HEAVY VEHICLE FACTORY, AVADI, CHENNAI.