

1. ALTERNATE MATERIAL - CASTING KT 60 - ПОСТ ВЗ - 4331-79
2. CASTING ACCURACY IT - IT GOST 26645-85
3. UNSPECIFIED CASTING RADIUS - EXTERNAL NOT EXCEEDING 3 mm, INTERNAL 6 mm.
4. DIMENSIONS SHOULD BE ENSURED BY TOOL.
5. DIMENSIONS IN BRACKETS - AFTER ASSEMBLY.
6. INSCRIPTION TOP SHOULD BE CARRIED LETTER NO - 8 GOST 2930-82
7. DIMENSION IS PERMITTED TO BE MADE AT LENGTH N.
8. DIMENSIONS AND COATING ARE PERMITTED TO BE CARRIED OUT IN ZA6M ASSM. 109-4.
9. COATING-CHEM. PHOSPH. CHROM. & OIL FINISH
10. MARK WITH LETTER NO.5 GOST 2930-82.
11. OTHER TECHNICAL REQUIREMENTS AS OST B3-4331-79.

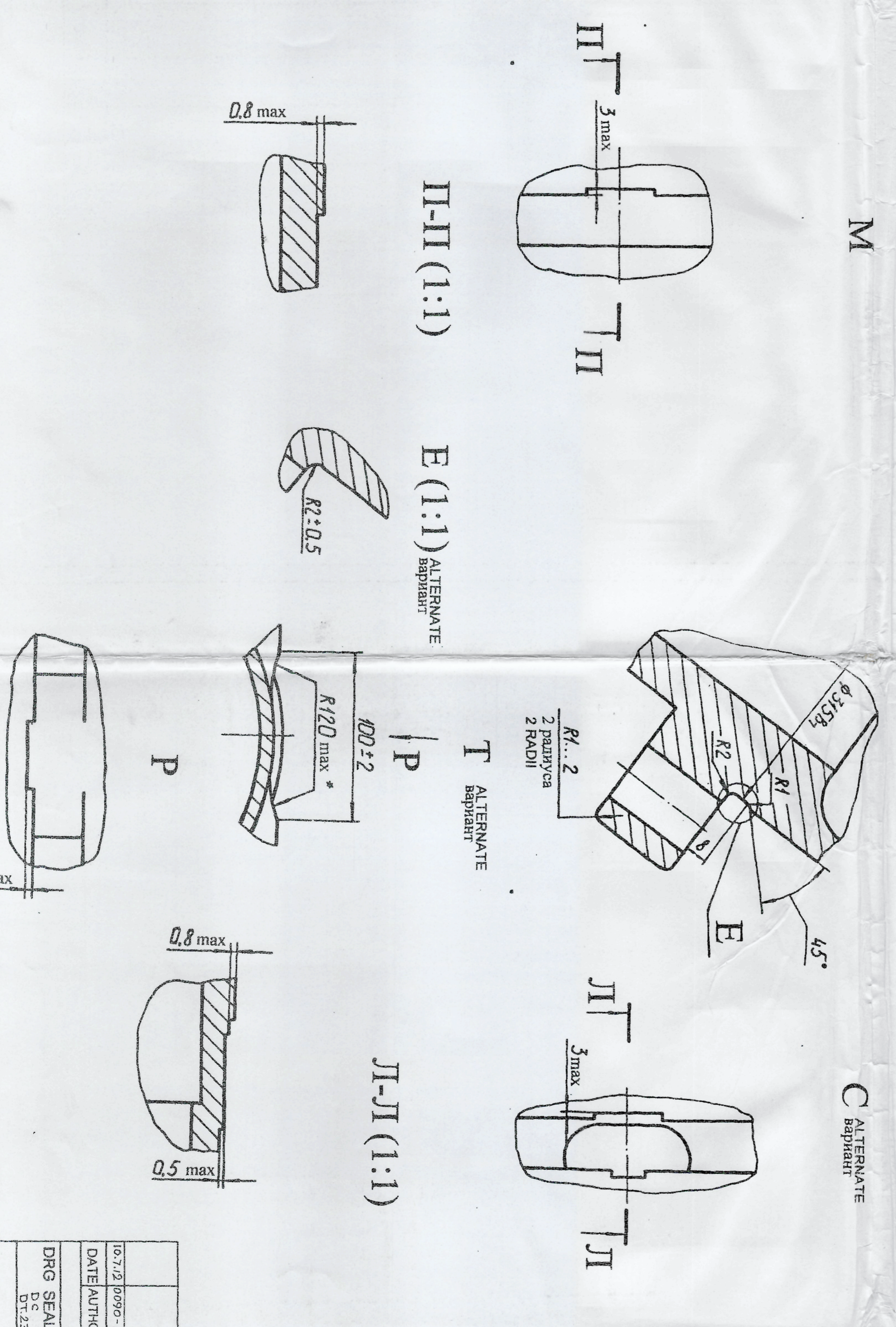
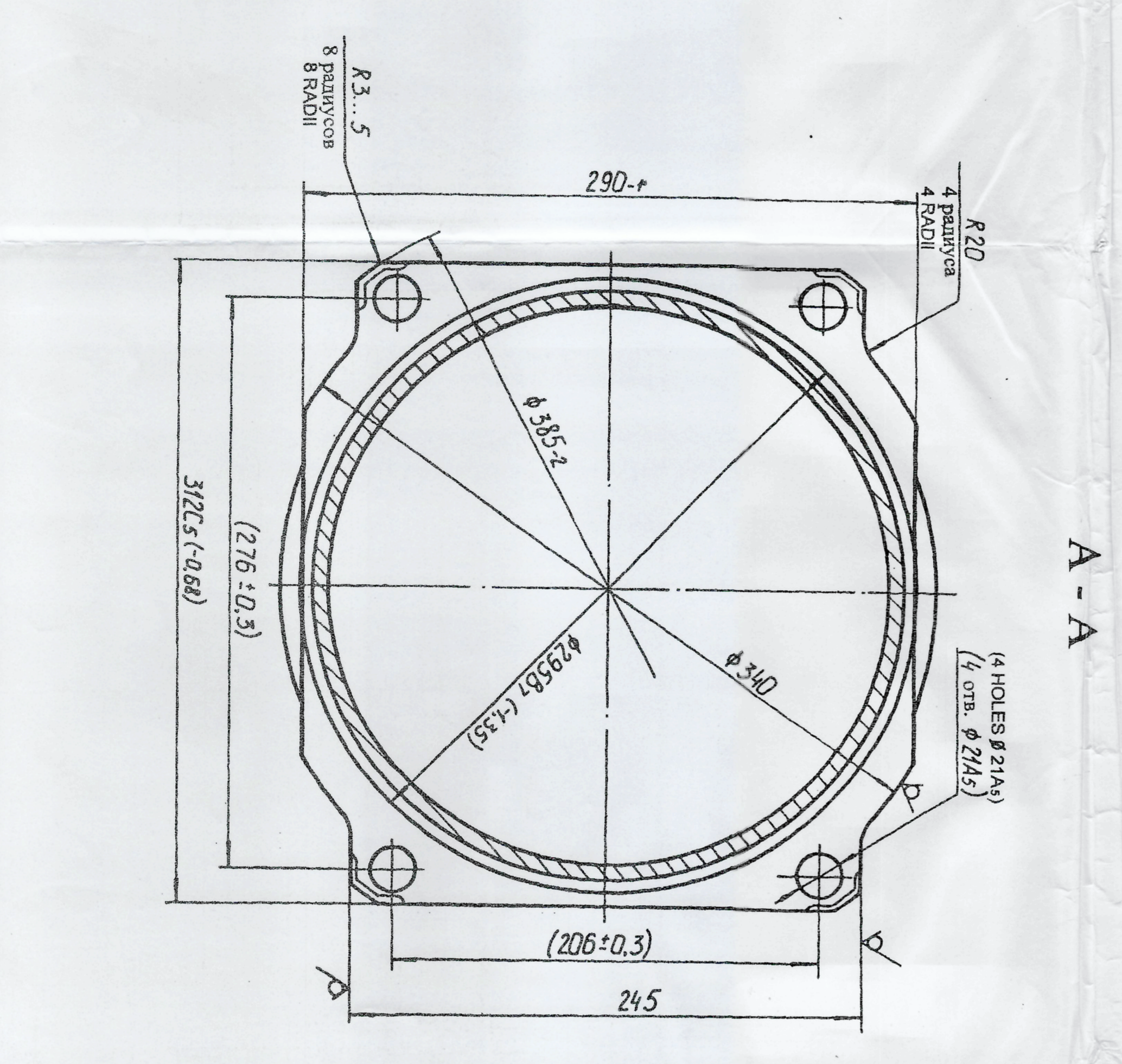
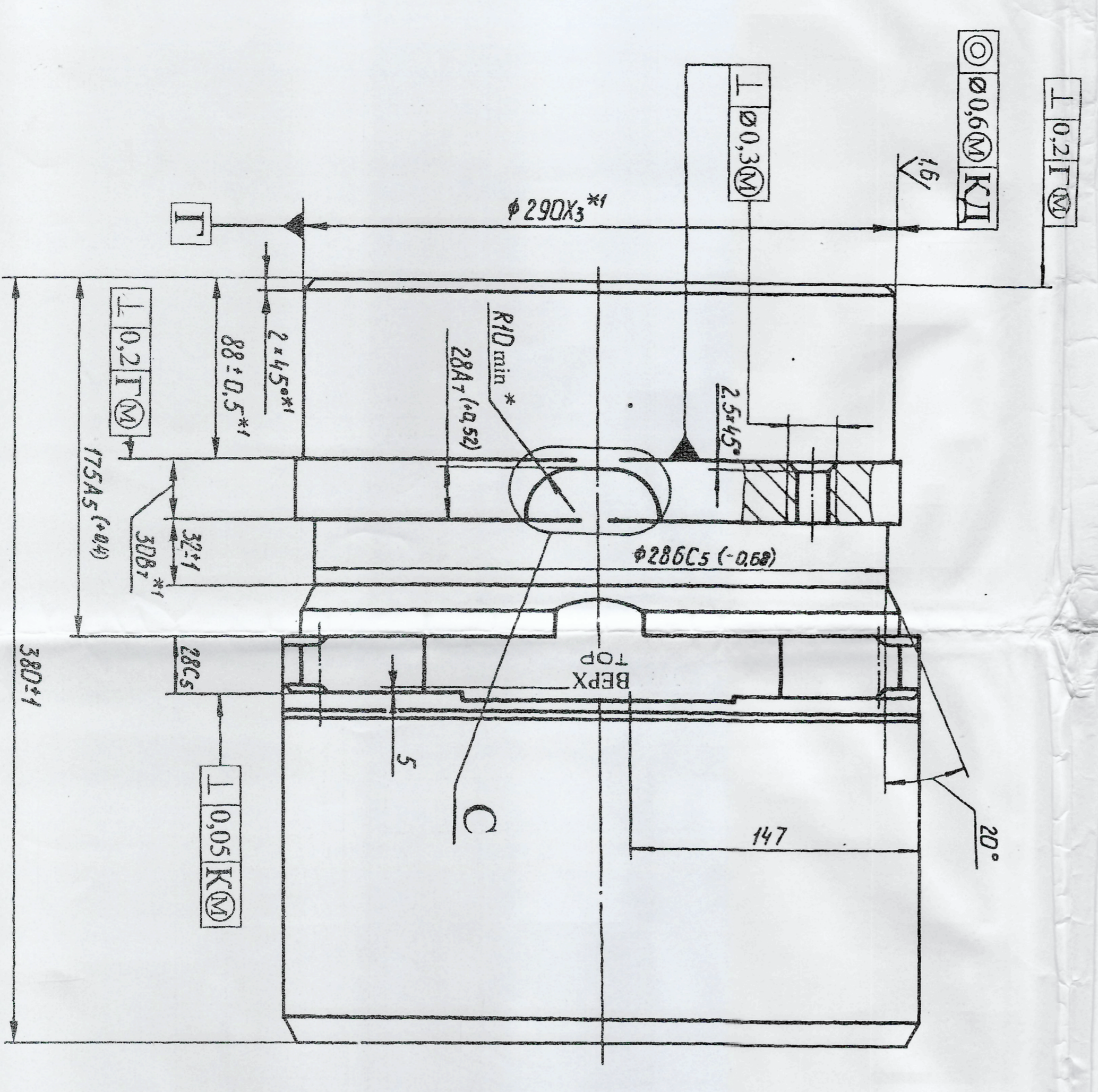

1. Материал-заменитель - Отливка КТ60 - ПОСТ ВЗ - 4331-79
2. Точность отливки IT-IT ГОСТ 26645-85
3. Неуказанные литейные радиусы.
4. Наружных не более 3 мм.
5. Внутренних 6 мм.
6. Размеры в скобках - после сборки.
7. Допускается размер И выполнять на длине Н.
8. Допускается размер и покрытие выполнять в 2A46M109-4.
9. Покрытие - Хим.Фос-хр.лм.
10. Маркировка шрифтом ПО-5 ГОСТ 2930-82.
11. Остальные технические требования по ОСТ ВЗ-4331-79.

DRG SEALED (PROV)	DATE AUTHORITY	AMENDMENT	DRG NO.	DATE	APPROVED
DC 23-03-05	05/2/095-AVA	1	2A46M109-3	05/2/095-AVA	05/2/095-AVA

SCALE: 1:2  
ESTD MASS: 35 KG

DESIGN NO. 2A46M109-3

PART NO. 2A46M109-3

SHT D/S CAT NO.

NECK  
ГОРЛОВИНА

125/ (V)