

1. DIE CASTING MouldING GROUP III-HO 5928-69.
 2. PATTERN DRAFT 30° IS GIVEN TO THE DECREASE OF DIMENSION
 3. UNSPECIFIED MouldING RADII ARE UP TO 1mm.
 4. UNSPECIFIED LIMIT DEVIATIONS OF RADII FROM 1 TO 2±0.5mm.
- FROM 3 TO 10±1mm
 MARK NUMBER OF THE DOUBLE TYPE IS TO-4 GOST 2930-62.

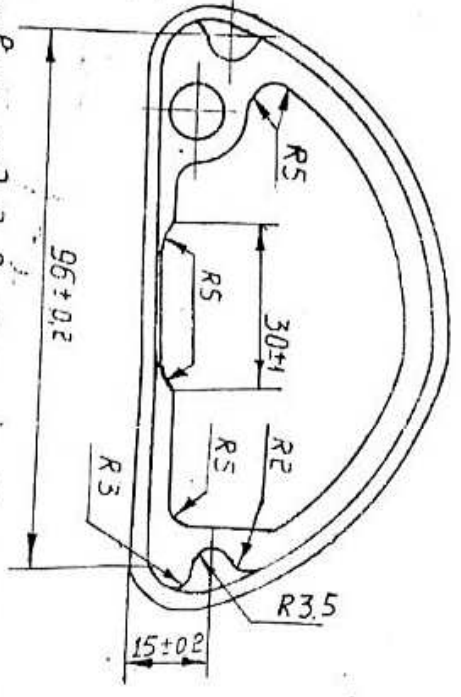

1. Деловка под давлением, гр. III-НО 5928-69
2. Деловный уклон 30° в сторону уменьшения размера.
3. Неуказанные деловные радиусы до 1 мм.
4. Неуказанные деловные радиусы от 1 до 3 ± 0.5 мм.
5. Маркировка номер деловера шрифтом TO-4 ГОСТ 2930-62.

MATL: 15.617194Gr
 UPDATED 14/3/12

UPDATED ON 10/5/12
 Mat. OK

DRG No B30PDC18212017/83

HOLDER
 DIE-CASTING MouldING