

1. MAY BE MANUFACTURED FROM STEEL G 30Л-I, 35Л-I GOST 977-75.
2. CASTING REQUIREMENTS - IN COMPLIANCE WITH SPACES 172У-10.
3. UNSPECIFIED RADII are 3 mm.
4. DRAFTS 1:50
5. NON-FLATNESS OF SURFACE 'A' AND 'B' SHOULD NOT EXCEED 1.5 mm.

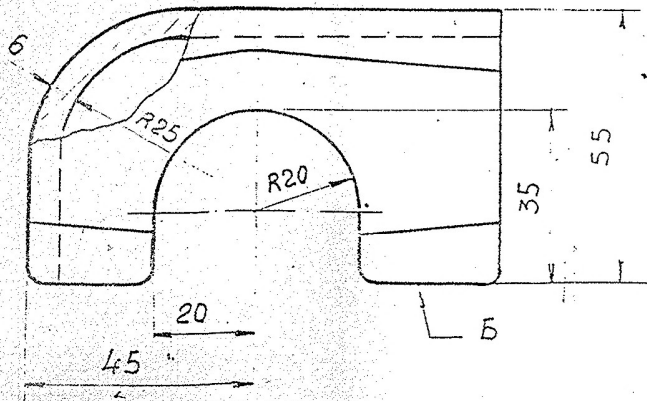

1. Допускается изготовление из стали марок 30Л-I, 35Л-I ГОСТ 977-75.
2. Требования к отливке согласно 172У-10.
3. Неоговоренные радиусы до R 3 мм.
4. Литейные уклоны 1:50.
5. Неплоскостность поверхностей "А" и "Б" не более 1,5 мм.

106

40002 TD		F-240	
175.01.312 /c		(138)	
SIDE-PLATE L.H		MASS SC	
Бокобина		0.390 1	
левая		Лист 2	
(CASTING)		SHEET	
(отливка)		SHEET	
СТАЛЬ 25Л-I		SHEET	
ГОСТ 977-75		SHEET	