

TAPER HOLE ϕ 2.0 TO BE
MADE WITH IRDE.2048/124
HOLE- ϕ 8.0 X 15 DEEP

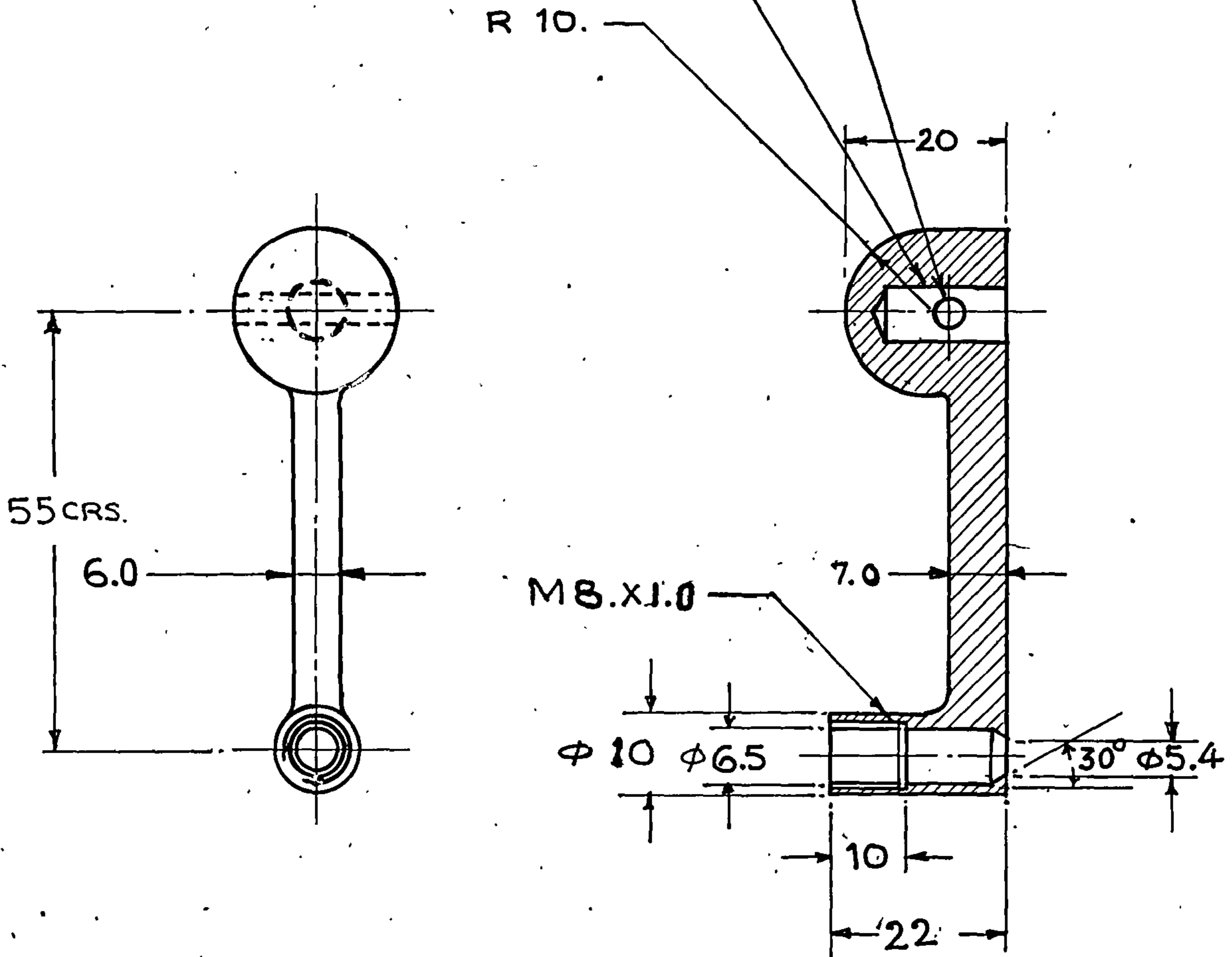

D.C. - 2446-I(P) . 2654-I(P), 2726-I(P).

CHD. BY AHSP (TANK)

					अधिकल्पित DESIGNED		अनुमोदित APPROVED
(b)	D.C.: 2726-I(P). NOM & CAT/PT. No. AMENDED	SH	11-1-11		रेखांकित DRAWN		कृत निर्देशक
(a)	D.C. 2654-I(P) NOM. AMENDED & CAT/PT. No. ADDED.	SH	23-11-09		अनुरेखित TRACED		आई.आर.डी.ई. दे. दून FOR DIRECTOR IRDE DEHRA DUN
	D.C. - 2446-I(P). DRG. PROV. SEALED.	SH	14.12.07		जाँचा CHECKED		तिथि DATE 14.08.97
संकेत SYM.	संशोधन AMENDMENTS	जाँचा CHKD	ह. SIG.	तिथि DATE	प्रयुक्त USED ON	IRDE 2048/139 (SH. 1. OF 4)	
परिमाण इत्यादि के स्पष्टीकरण के लिए कृपया आई.आर.डी.ई. नोट शीट नं. 1 देखिये FOR EXPLANATION OF DIMENSIONING ETC, SEE IRDE NOTE SH.No. 1 तृतीय कोणीय प्रक्षेपण, परिमाण मिलीमीटरों में THRID ANGLE PROJECTION DIMENSIONS ARE IN M.M					परआधारित BASED ON	IRDE 2024/37	
सामग्री विशिष्ट MATL & SPECN.	STEEL I.S : 1875/1992 CL.-1			अनुसूची के पा.नं. CAT/PT. No.	V5/5340-179450		
परिसजा FINISH	PHOSPHOTISED			ड्राईंग नं. DRG. No.	आई.आर.डी.ई. IRDE 2048/139		
(b)	BRACKET LEVER			अनुमाप SCALE	1/1	पन्ना SH. 2	का OF 4