

Schnitt A-B Section A-B

Schnitt C-D Section C-D

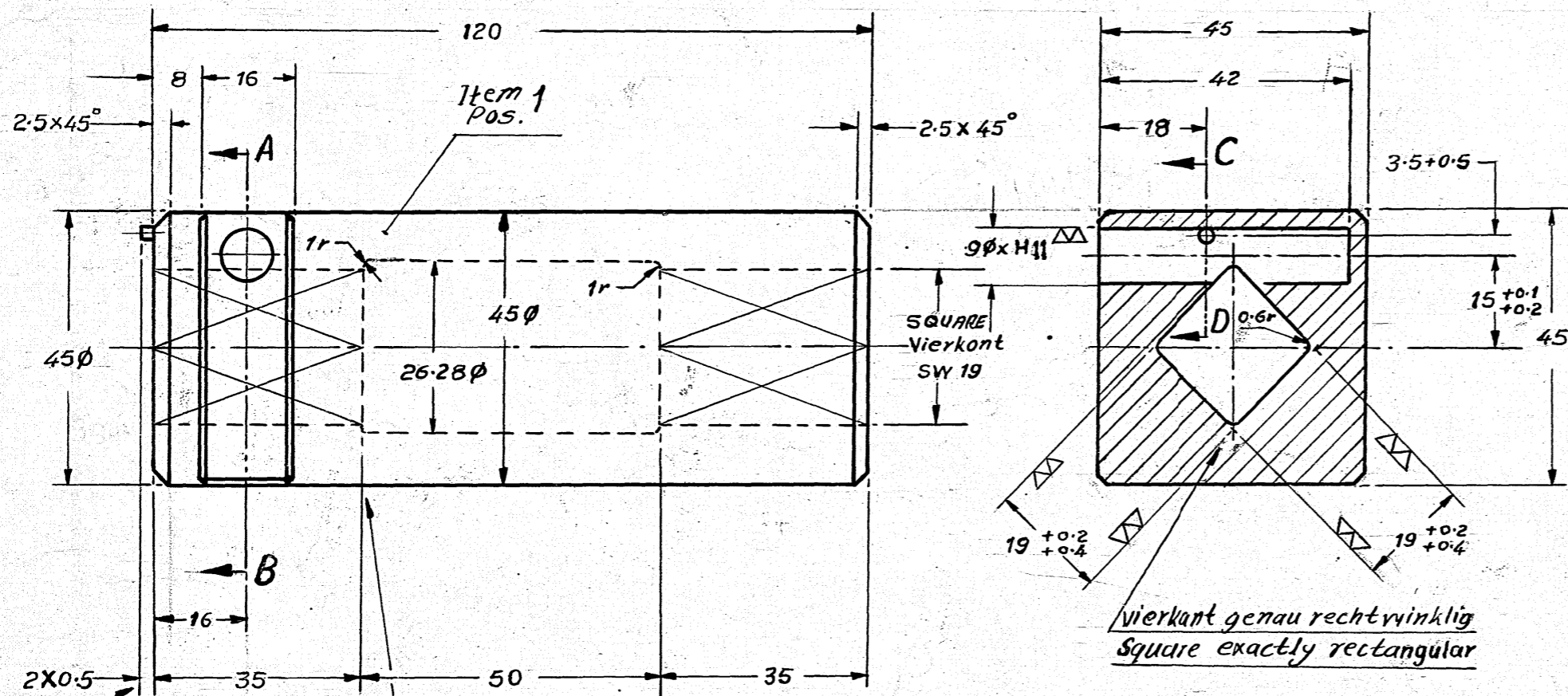

Für die komplette Kupplungswelle wird nach benötigt
 Sicherung nach Katg. Nr. 1302
 Feder nach Katg. Nr. 1303
 und Zylinderkerbst. 3x28 DIN 1473-65
 For the complete coupling shaft, the following is still required:-
 Safety device as per Cat. No. 1302
 Spring as per Cat. No. 1303
 and cylindrical notched pin 3x28 DIN 1473-65.

Überstand des Zylinderstiftes
 Projection of cylindrical pin.
 Hier erfolgt Kennzeichnung laut signierungsplan vor dem Verzinken
 Here marking is made according to the match-marking schedule prior to galvanization.

Sicherung Katlg. Nr. 1302 Safety device cat. no. 1302
 Zylinderkerbst. 3x28 Din 1473-65 gal. Zn 24c Din 50961. Cylindrical notched pin 3x28 Din 1473-65 gal. Zn 24c Din 50961
 Feder Katlg. Nr. 1303 Spring Cat. No. 1303

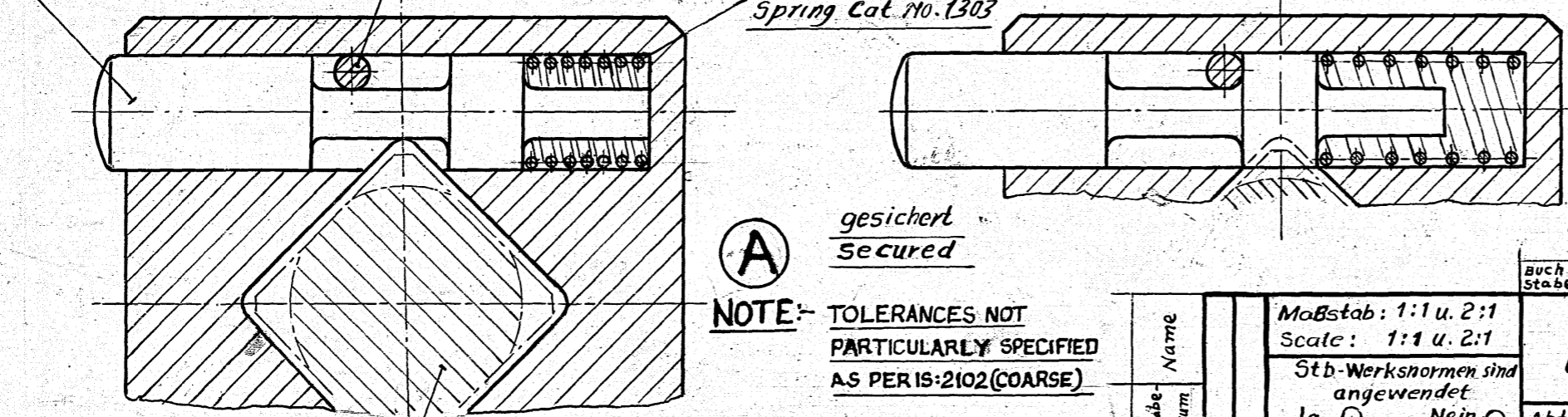

Stahl verzinkt galv. Zn 20-30c DIN 50961
 innen: Kaltzinkfarbe
 Steel galvanized
 inside: cold zinc paint.

Material MR-St 52-3 oder C45 N or

(A) gesichert / Secured
 NOTE: TOLERANCES NOT PARTICULARLY SPECIFIED AS PER IS-2102(COARSE)

Vierkant von Blatt 3/1-4
 Square of sheet 3/1-4
 Sicherung und Feder beim Einbau mit Molybdändisulfid paste einschmieren.
 During assembly, treat safety device and spring with Molybdenum disulfide paste.
 Kanten: wo eingezeichnet, 1mm brechen.
 sonst gut entgraten
 Where shown, edges to be curved, 1mm, otherwise remove burrs thoroughly.

AMENDMENTS	
D.C. (1)	NATURE
ES/14/14 DT.19.1-71	DRAWING PROVISIONALLY SEALED Sd/-SSO II
	DRG. RETRACED ON DT. 2-4-73. SSO II
ES/14/194 31/1/84	TOE NOTE ADDED. DRG. No. ADVANCED TO/A SSO II (ACIE DRG.) DI 12 MARCH 84

Buch Stabe		Änderung betrifft		Tag	Konstru- -tion	statik
Maßstab: 1:1 u. 2:1 Scale: 1:1 u. 2:1		Stb-Werknormen sind angewendet Ja <input type="radio"/> Nein <input type="radio"/>		Auftraggeber:		
Name		Krupp-MAN		Eauwerk:		
Aufgabe		Abteilung: Br-I		Leichtmetall-Schlauchboofbrücke für Indien		
Datum		Fernruf: Rheinhausen 891 Hausruf		Light-Metal Float Bridge for India		
X		Zust. Badges Fried. Krupp-Werk für die Fertigung		Eauteil:		
ausführen		Signierungsfarbe:		Kupplungswelle, kurz (Katg. Nr. 1297)		
Art		Anstrich:		Coupling shaft, short (Cat. No. 1297)		
14. Nr. inner		Für diese Zeichnung behalten wir uns alle Rechte vor, auch für den Fall der Patenterteilung oder Gebrauchsmustereintragung. Sie darf ohne vorherige schriftliche Zustimmung der Firma Fried. Krupp Maschinen- und Stahlbau Rheinhausen weder vervielfältigt noch sonstwie benutzt, noch Dritten zugänglich gemacht werden.		Kostenträger (Auftrag-Nr.)		Änd. Buch
Fabri-Gruppe		Art. 84 100858		Zeichnungs-Nr. 2 3710		Stabe
Fabri-Gruppe		Art. 84 100858		Blatt No. der Baugruppe		