

DRAWING NUMBER  
188.94.001

SHEET No. 1 OF 1

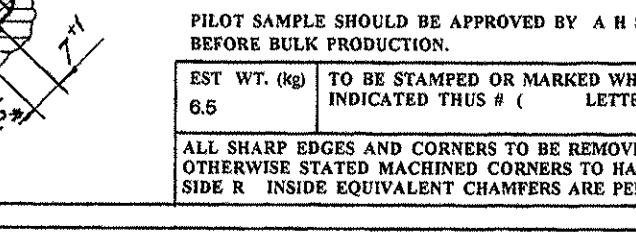
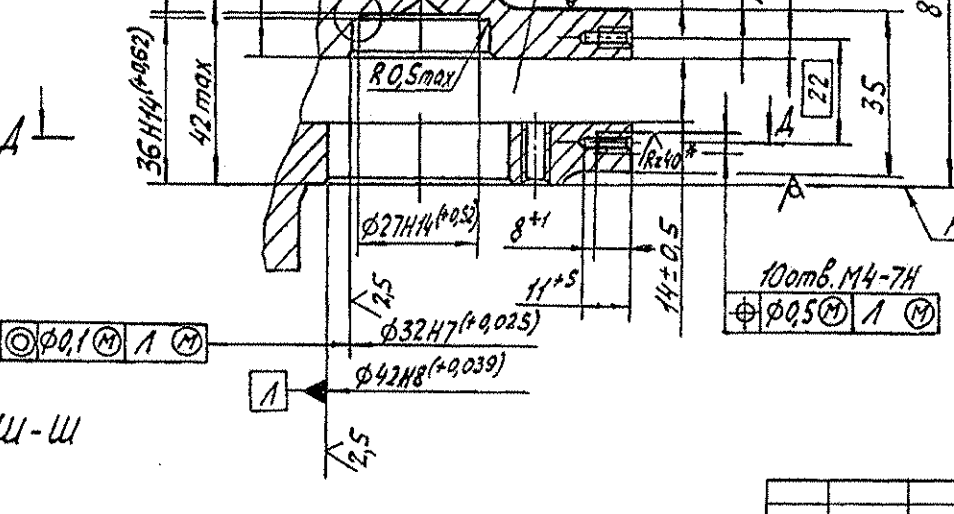
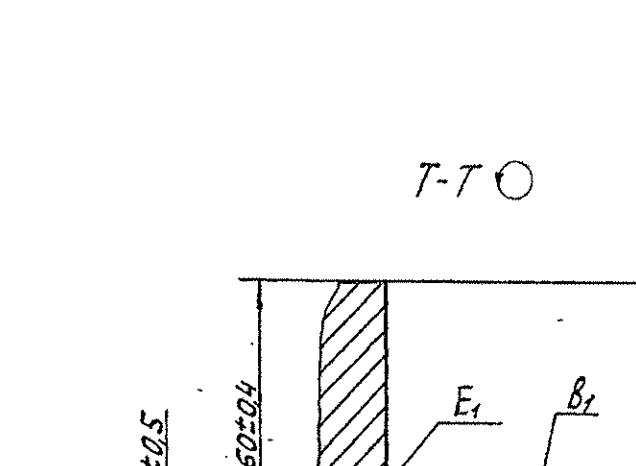
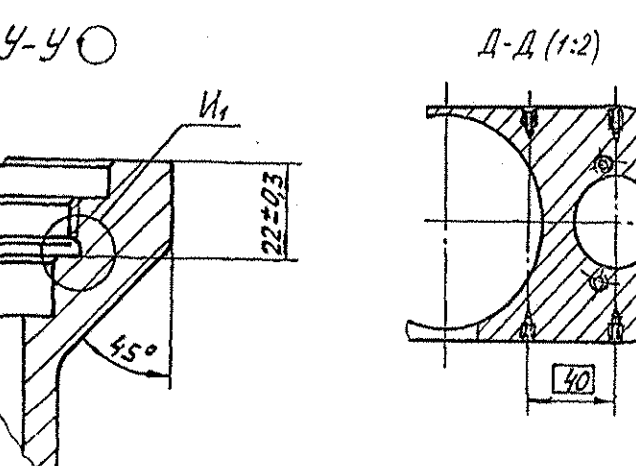
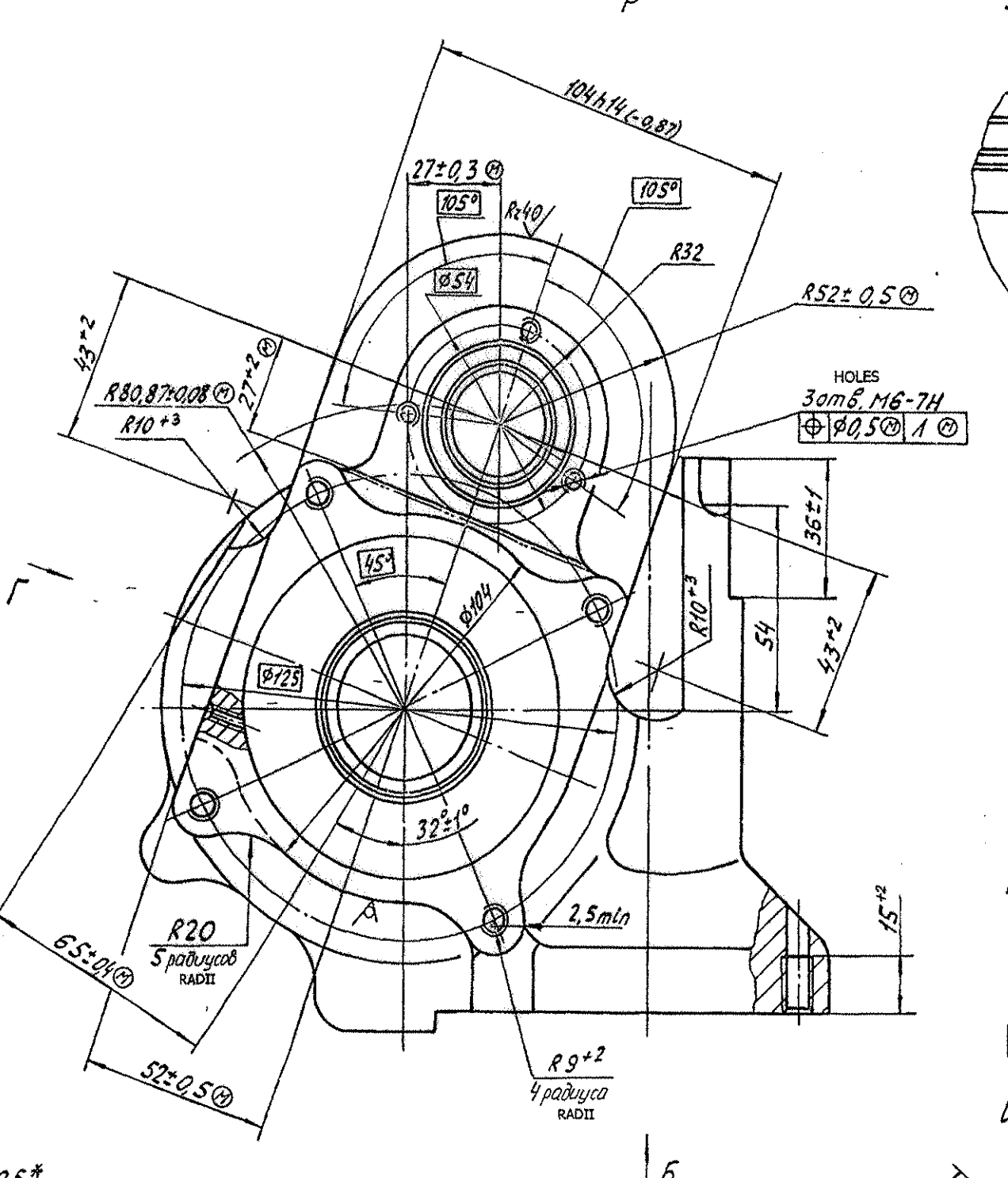
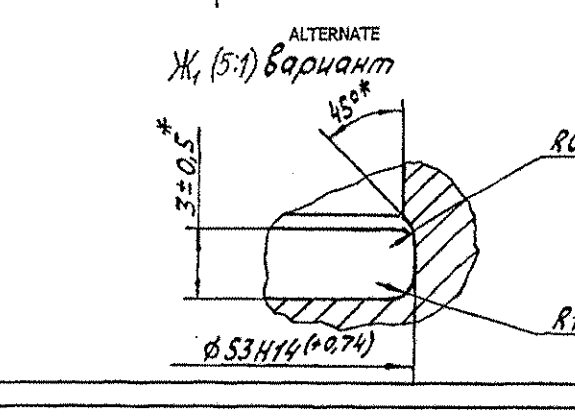
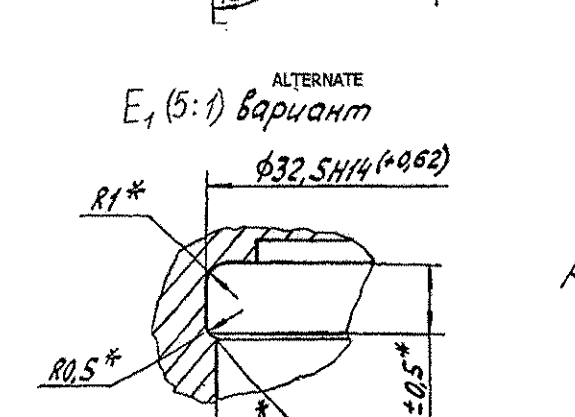
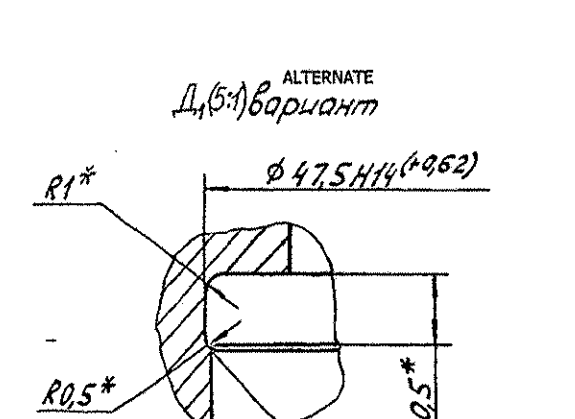
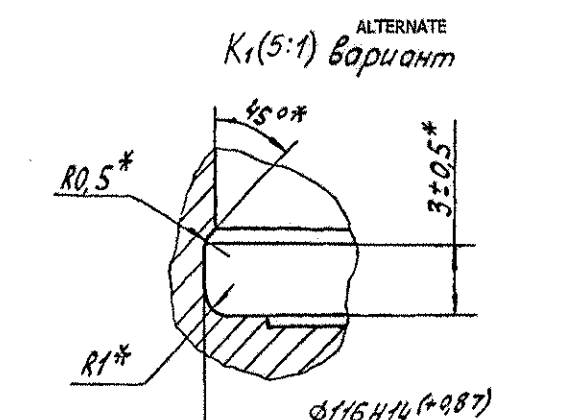
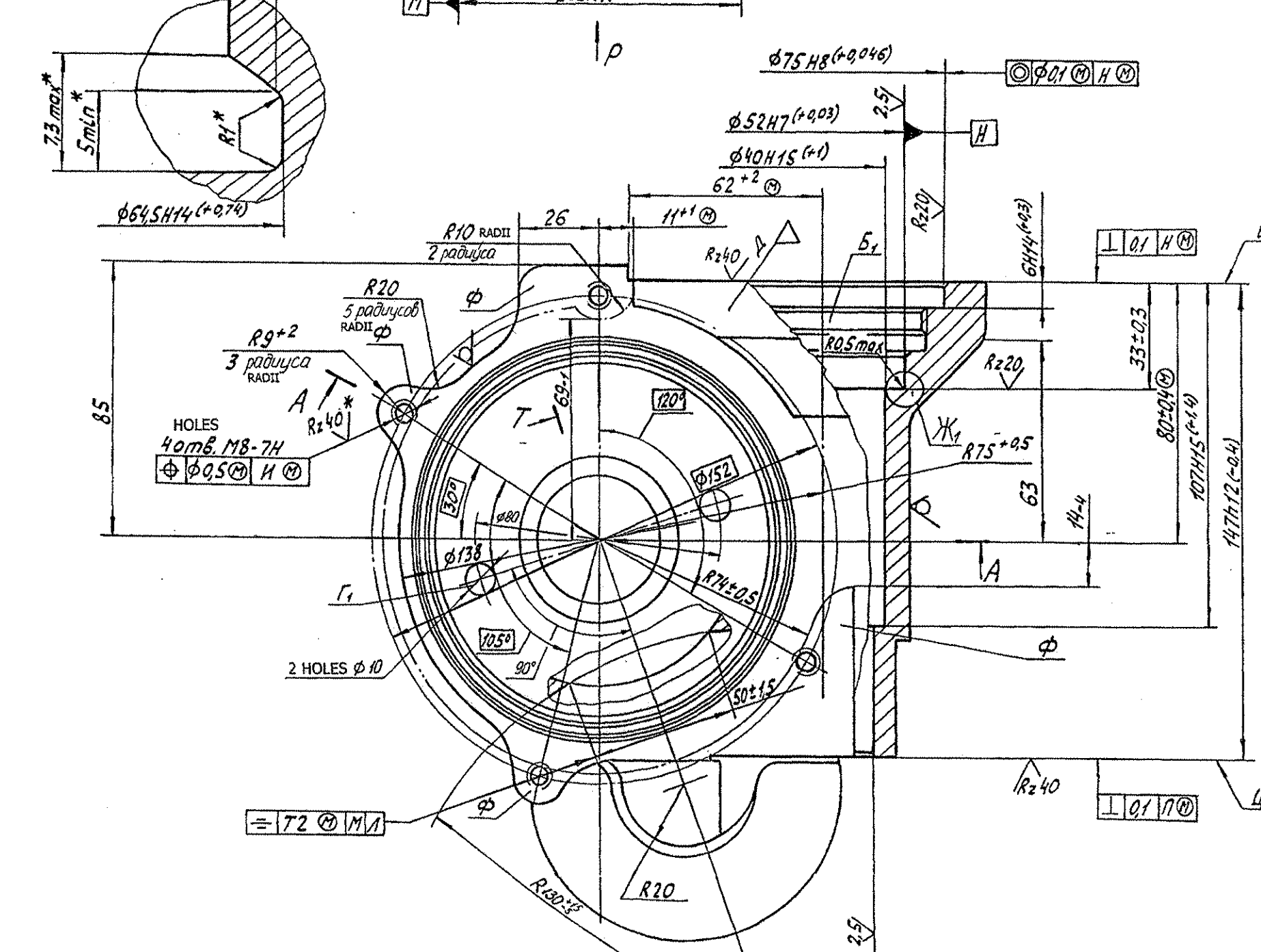
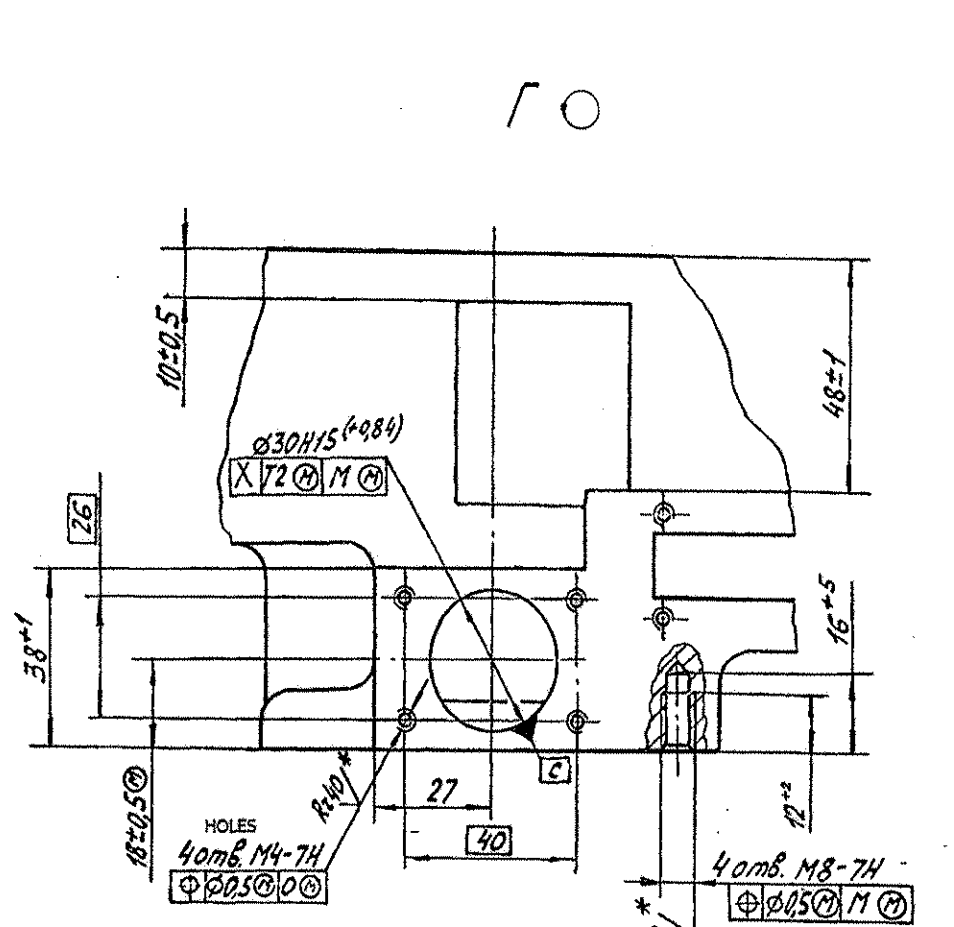
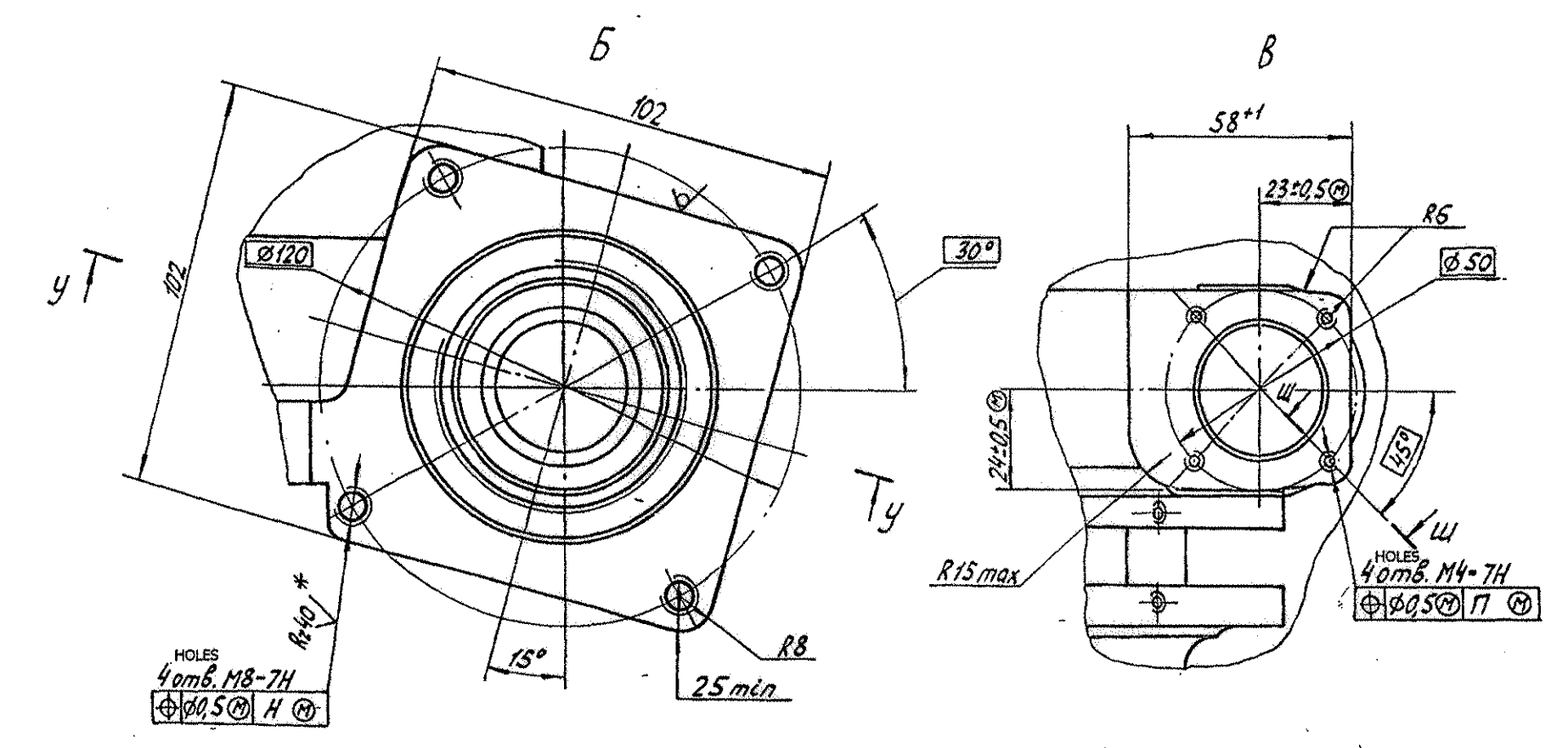
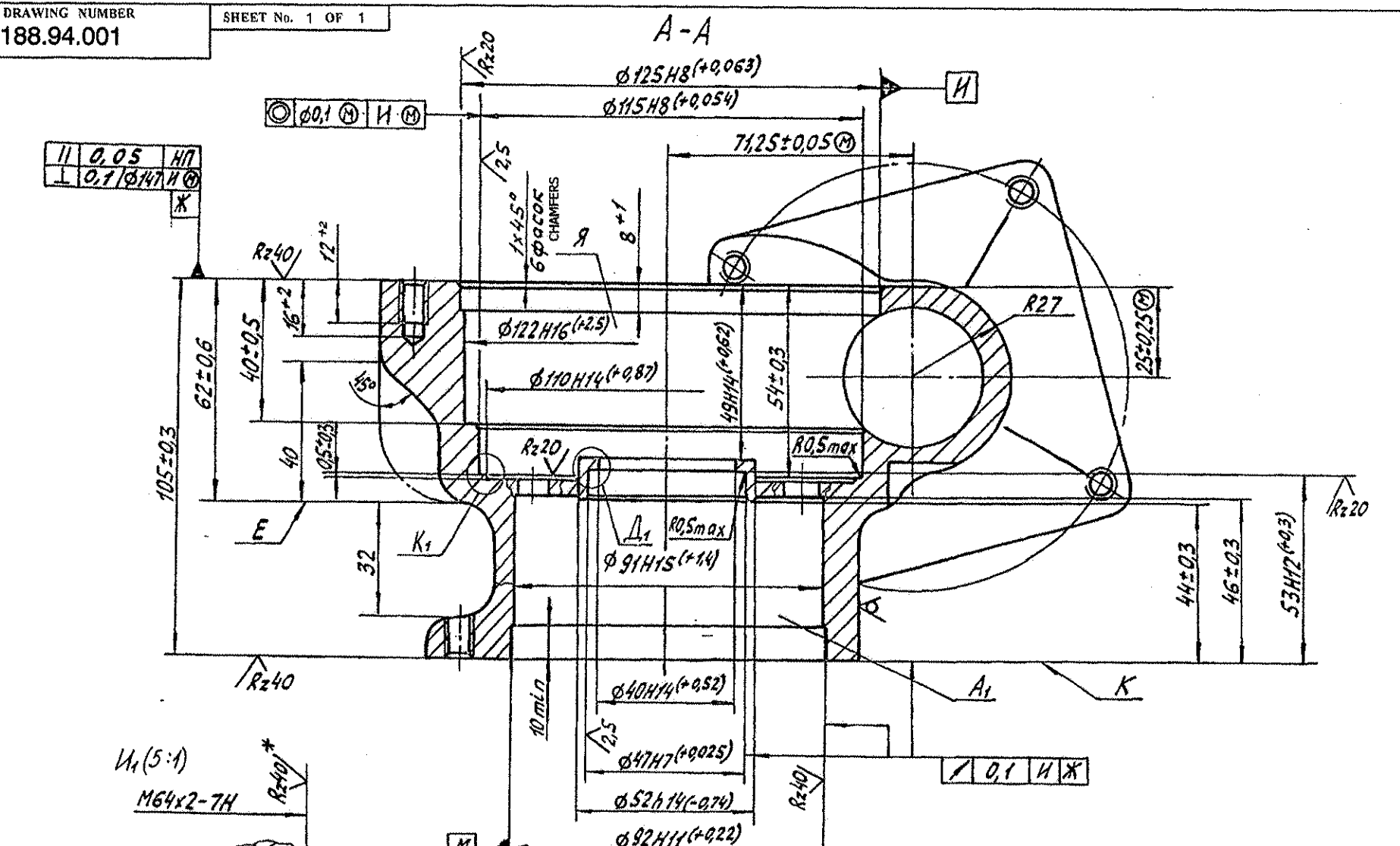

1. Детлидка 1й группы ГОСТ 977-78
2. 217...265 НВ
3. Требования к отливке согласно 172ТУ4.

4. Неуказанные литейные радиусы  $5 \pm 5$  мм.
5. На обрабатываемых поверхностях допускается исправление литейных дефектов с последующей механической обработкой.
6. На поверхности Ж допускается западание участков  $\phi$ , ограниченных штрих-пунктирной линией, не более 0,4 мм, выступание не допускается.
7. Неуказанные радиусы от инструмента не более 1 мм.
8. Допускается изготовление по контуру, обозначенному штрихпунктирной линией.
9. Покрытие хим. фос. пом или хим. фос. окс. пом.
10. \*Размеры и шероховатость обеспеч. инстр.
11. Покрытие поверхностей, кроме поверхностей Ж, К, Ц, Ч, полостей Я, А, В, и резьбовых отверстий:

Грунтровка ФЛ-03К  
Эмаль ПФ-223 БЕЛАЯ  
Требования по 520ТУ5.

12. Остальные требования согласно 520ТУ4.
13. Точность отливки 11Т-0-0-9 ГОСТ 26645-85.
14. Обработка Г - технологические.

ALT. MATL.  
1S: 4896-92 Grade 1  
or  
BS: 3100 Grade. BW2  
Authy: CQA(M), Ichapur letterno.  
MAA-4/18/01/T-90/IV dt. 31.01.2005

DRN	CHD	APPRO	DATE	SCALE	DIMENSIONS IN mm	TOLERANCE ON DIMS UNLESS OTHERWISE STATED IS 210:00	ALL THREADS TO CONFORM TO	ISSUE	DATE	NATURE OF AMENDMENTS
				1:1						

DRG. INDICATED BASED ON RUSSIAN ORIGINAL ISSUE -ML

356  
SUPPLY CODE  
U-01-1-1  
D 90226  
F-120  
SIZE A2x3

Р.80/ ✓

MATERIAL: 508 3206/1  
ГОСТ 977-88  
CONTROLERATE OF QUALITY ASSESSANCE (HEAVY VEHICLES)  
AVADI  
TITLE: HOUSING  
D S CAT NUMBER  
DRAWING NUMBER  
188.94.001